

# CARTER 3S1W

Nos carters, peuvent être utilisés soit pour la filtration, soit pour la coalescence, selon le sens de circulation du flux gazeux et le type de cartouche choisi.

## APPLICATIONS

- Préfiltration
- Filtration
- Coalescence

## ACCESSOIRES

- Equerre de fixation MB 4
- Support interne: SS 04-023

## FLUIDES

- Liquides
- Gaz

## AVANTAGES

- Démontage rapide de la tête sans outil.
- Tout type de cartouche
- Diminution de l'exposition aux CMR.

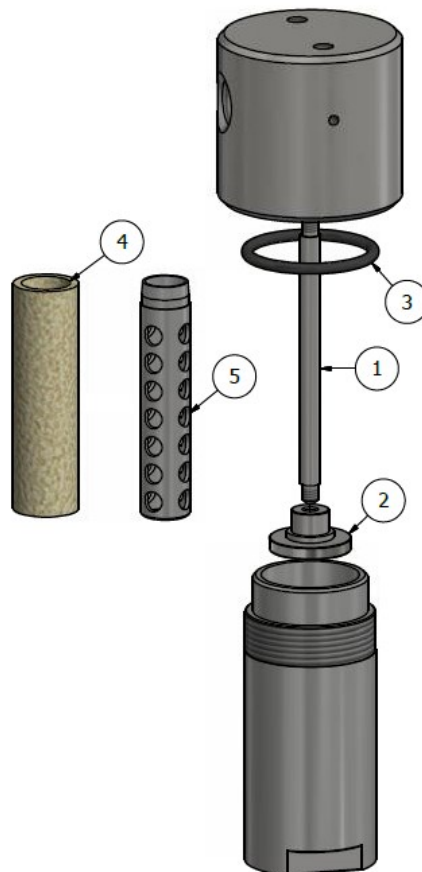

### Données Techniques

Pression max.	200 bar
Temp. max.	180 °C
Matériaux	Inox 316 L
Matériaux spécifiques	Sur demande
Volume	30 mL
Poids	595g
Joint	FPM
Joint	Sur demande
Joint	Sur demande
Mise à la terre	Vis M3 x 5

### Pièces de rechange

① Tirant	TISW
② Coupelle	CPSW
③ Pochette de joint	PJ W
⑤ Support	SS 04-023

### Connexions

Entrée:	1/4" NPTF
Purge:	1/4" NPTF
Sortie:	1/4" NPTF

## NOS SOLUTIONS: LA REPOSE A VOS BESOINS



Tél : +33 1 48 70 40 30 Mail : [contact@eif-astute.com](mailto:contact@eif-astute.com)  
3 rue Joseph et Etienne de Montgolfier  
93110 Rosny-sous-bois France